



[Cestini - Gestoni](#)

[Chioschi - Gazebo - Pergolati](#)

[Coperture Metalliche Leggere](#)

[Dissuasori - Transenne](#)

[Espositori - Bacheche](#)

[Fioriere](#)

[Fontane](#)

[Panchine](#)

[Pensiline Attesa Bus](#)

[Ponti - Passerelle Ciclopedonali](#)

[Portabiciclette](#)

[Salvapiante](#)

[Segnaletica - Linea Interni](#)

[Staccionate in Legno - Recinti in Metallo](#)

[Tavoli con Panche](#)

[Prodotti Vari](#)



Camilla



Camilla 2



Ethos



Romy



Tavolo 11



Vienna



Art. 20 1320 - Tavolo con panche modello Camilla - [Scheda Tecnica Descrittiva](#)

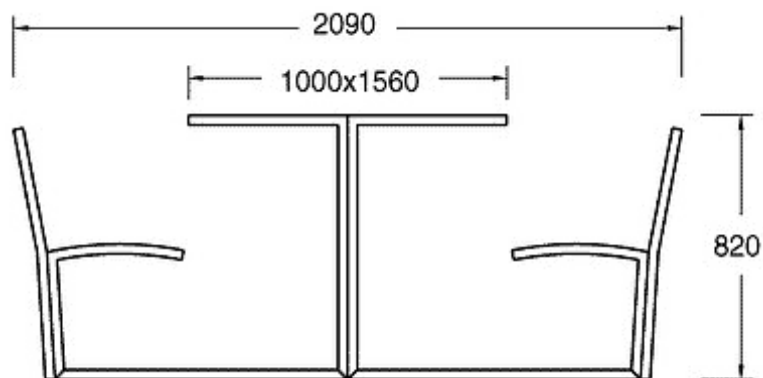

Tavolo con panche e schienali anatomici, costituiti da fianchi di sostegno in tubo quadro 30x30 in acciaio non legato, calandrato e saldato con angolo di 90°.

La seduta e il tavolo sono formate da doghe in iroko o pino verniciato aventi la sez. 40 x 30 mm, mentre lo schienale è costituito da doghe in iroko sez. 40x25 mm. Le doghe, assemblate con viti autofilettanti per legno, con due piatti esterni ed un piatto centrale di rinforzo.

Dimensioni d'ingombro : 2090 x 1560 x 820 h
Peso indicativo: 92 kg. in iroko - 88 kg in pino.

AGORA' si riserva, in qualsiasi momento, di apportare le modifiche ritenute opportune per il miglioramento dei propri articoli.



Art. 20 1420 - Tavolo con panche modello Camilla - [Scheda Tecnica Descrittiva](#)

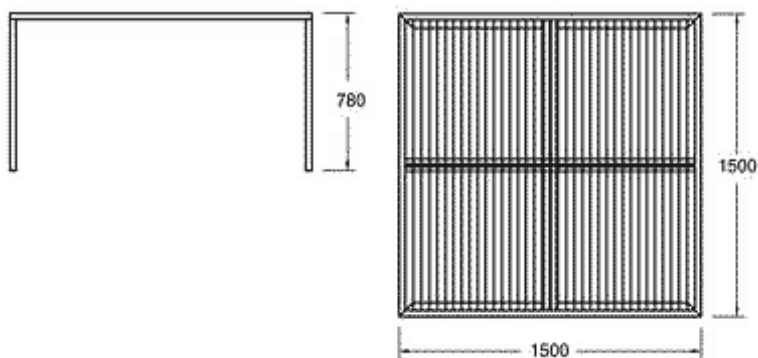

Tavolo costituito da un telaio in tubo quadro 30 x 30 mm in acciaio non legato e da angolari 30x30x 3 mm saldati a forma di croce.

Il tavolo è formato da doghe in legno iroko o pino verniciato aventi la sez. 40 x 30 mm, assemblate con viti autofilettanti per legno.

Dimensioni d'ingombro : 1500 x 1500 x 780 h
Peso indicativo: 58 kg. in iroko - 55 kg in pino.

AGORA' si riserva, in qualsiasi momento, di apportare le modifiche ritenute opportune per il miglioramento dei propri articoli.



Art. 20 0311 - Tavolo modello Ethos - [Scheda Tecnica Descrittiva](#)

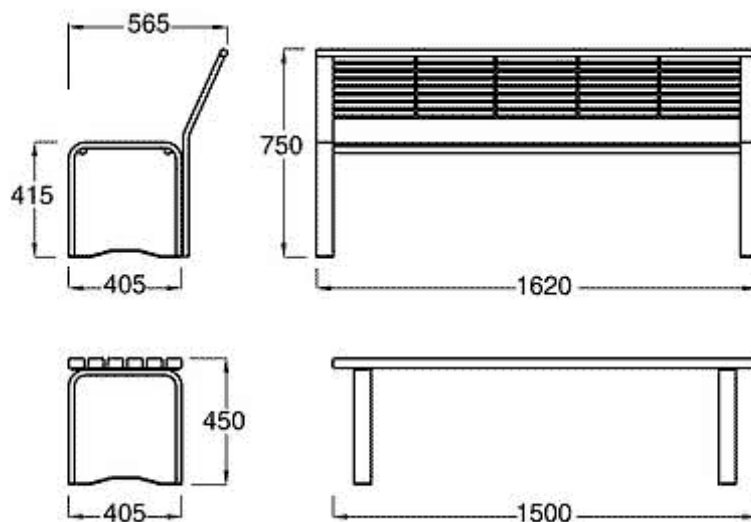

Tavolo costituito da 2 fianchi di sostegno in tubo ovale 60x30 in acciaio non legato flangiati, predisposti per il fissaggio a terra mediante tasselli ad espansione ; il piano di appoggio è formata da tondini \varnothing 8 in acciaio non legato. Disponibile con piano di appoggio formato da n°7 doghe in legno iroko o pino delle dimensioni di 85x40x1500 mm, fissate con viti autofilettanti per legno ai fianchi.

Dimensione d'ingombro: mm. 1500 x 900 x 800 h.
 Peso complessivo indicativo: 28 Kg tondino -26 Kg in iroko -24 kg in pino.

AGORA' si riserva, in qualsiasi momento, di apportare le modifiche ritenute opportune per il miglioramento dei propri articoli.

© AGORA' Agenzia - Via Brescia 42/A - 25050 Rodengo Saiano (BS) - Tel. 030 -611706 - Fax 030 6812372 - info@agoraagenzia.it



Tavolo modello Romy

AGORA' si riserva, in qualsiasi momento, di apportare le modifiche ritenute opportune per il miglioramento dei propri articoli.



Tavolo modello Tavolo 11

AGORA' si riserva, in qualsiasi momento, di apportare le modifiche ritenute opportune per il miglioramento dei propri articoli.



Art. 00 1225/20 1225 - Tavolo con panche modello Vienna - [Scheda Tecnica Descrittiva](#)

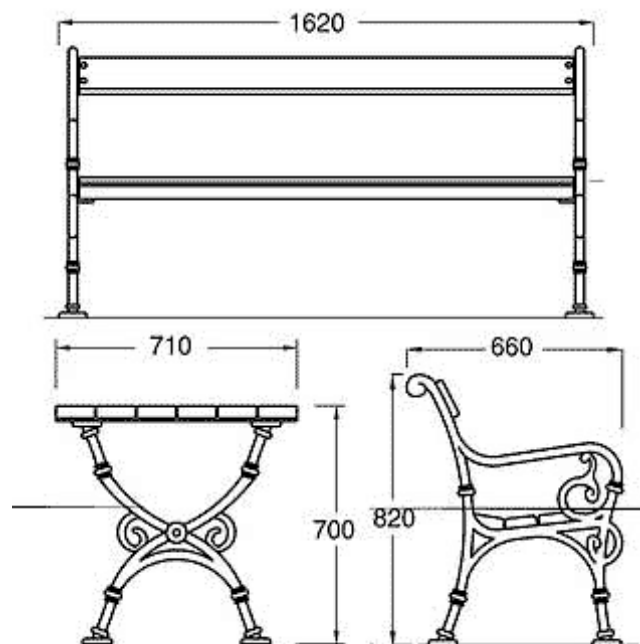

Panchina con fianchi in fusione di ghisa dal disegno in stile. Seduta e schienale in legno di Pino, rispettivamente 4 e 1 doghe, impregnate in autoclave a pressione, dimensioni 1500x90x35 mm e 1500x140x35 mm. Fissaggio di ogni doga con quattro bulloni passanti elettrozincati a testa ribattuta.

Ingombro: 1620x660x820h mm. Peso indicativo: 55 Kg.

Tavolo con sostegni in fusione di ghisa, collegati da un tirante in acciaio fissato da due rosoni in ghisa. Piano in sei listoni di Abete impregnato; trattamento e verniciatura a polveri poliesteri, colore nero opaco, per le parti in ghisa. Possibile la predisposizione per l'ancoraggio al suolo.

Ingombro piano: 1500x710 mm. Doghe (n. 6): 115x35x1500 mm.
Altezza: 700 mm. Peso totale: 44 Kg.

AGORA' si riserva, in qualsiasi momento, di apportare le modifiche ritenute opportune per il miglioramento dei propri articoli.

© AGORA' Agenzia - Via Brescia 42/A - 25050 Rodengo Saiano (BS) - Tel. 030 -611706 - Fax 030 6812372 - info@agoraagenzia.it