

[Cestini - Gestoni](#)

[Chioschi - Gazebo - Pergolati](#)

[Coperture Metalliche Leggere](#)

[Dissuasori - Transenne](#)

[Espositori - Bacheche](#)

[Fioriere](#)

[Fontane](#)

[Panchine](#)

[Pensiline Attesa Bus](#)

[Ponti - Passerelle Ciclopedonali](#)

[Portabiciclette](#)

[Salvapiante](#)

[Segnaletica - Linea Interni](#)

[Staccionate in Legno - Recinti in Metallo](#)

[Tavoli con Panche](#)

[Prodotti Vari](#)



Art. AL-U10



Art. AL-U12



Art. AL-U15



Diana



Griglie per Alberi



Griglie protezione Alberi



Iris cod. 24 0010



Sicuro



#### **Art. AL-U10 - Salvapiante**

AGORA' si riserva, in qualsiasi momento, di apportare le modifiche ritenute opportune per il miglioramento dei propri articoli.



#### **Art. AL-U12 - Salvapiante**

AGORA' si riserva, in qualsiasi momento, di apportare le modifiche ritenute opportune per il miglioramento dei propri articoli.



#### **Art. AL-U15 - Salvapiante**

AGORA' si riserva, in qualsiasi momento, di apportare le modifiche ritenute opportune per il miglioramento dei propri articoli.



Art. 37 0110 - Salvapiante modello Diana - [Scheda Tecnica Descrittiva](#)

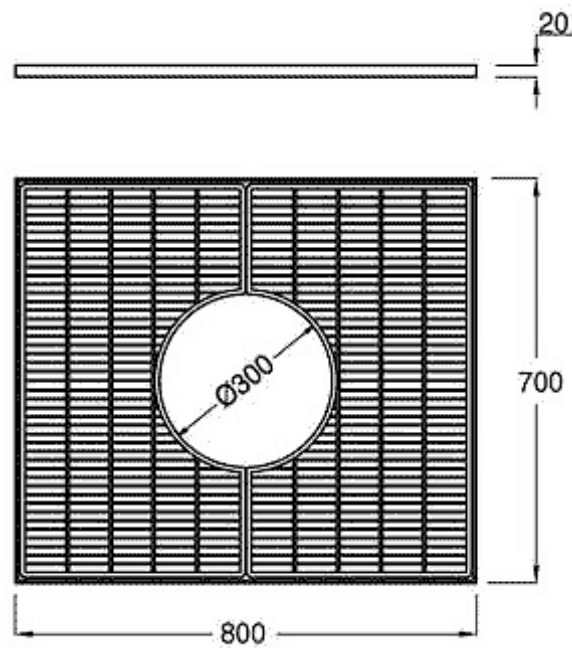

Griglia salvapiante, zincata a caldo (UNI 5744), con foro centrale Ø300 mm, composta di 2 elementi in grigliato elettroforgiato, maglia da 20x2, 25x2 o 30x2 mm, bordati da piatto, spessore 20x2 mm, e tondino Ø5 mm. Telaio perimetrale di appoggio in profilato di acciaio angolare.

**Ingombro:**

- 800x700 mm, 28 Kg. indicativi
- 1100x1100 mm, 34 Kg. indicativi
- 1500x1500 mm, 42 Kg. indicativi.

AGORA' si riserva, in qualsiasi momento, di apportare le modifiche ritenute opportune per il miglioramento dei propri articoli.

© AGORA' Agenzia - Via Brescia 42/A - 25050 Rodengo Saiano (BS) - Tel. 030 -611706 - Fax 030 6812372 - [info@agoraagenzia.it](mailto:info@agoraagenzia.it)



**Griglie per Alberi**

AGORA' si riserva, in qualsiasi momento, di apportare le modifiche ritenute opportune per il miglioramento dei propri articoli.



**Griglie protezione Alberi**

AGORA' si riserva, in qualsiasi momento, di apportare le modifiche ritenute opportune per il miglioramento dei propri articoli.



**Art. 24 0010 - Salvapiante modello Iris**

AGORA' si riserva, in qualsiasi momento, di apportare le modifiche ritenute opportune per il miglioramento dei propri articoli.



Art. 97 0011 - Salvapiante modello Sicuro - [Scheda Tecnica Descrittiva](#)

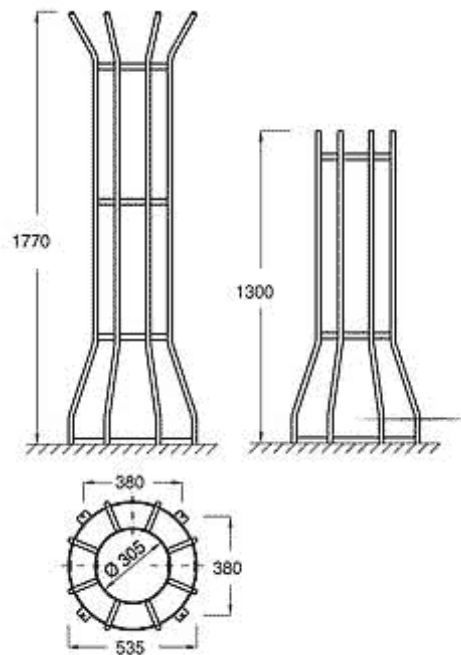

Protezione verticale per alberi in tubi di acciaio 20 mm; estremità superiori chiuse da tappi in ABS nero, piatti semicircolari orizzontali che formano due semicilindri, assemblati con viti e dadi autobloccanti in acciaio inox. Fissaggio al suolo mediante piatti in acciaio, forati e saldati alla base, ancorabili con apposita bulloneria.

**Ingombro modello basso:**

535x1300h mm. Peso indicativo: 12 Kg.

**Ingombro modello alto:**

535x1770h mm Peso indicativo: 15 Kg.

AGORA' si riserva, in qualsiasi momento, di apportare le modifiche ritenute opportune per il miglioramento dei propri articoli.

© AGORA' Agenzia - Via Brescia 42/A - 25050 Rodengo Saiano (BS) - Tel. 030 -611706 - Fax 030 6812372 - [info@agoraagenzia.it](mailto:info@agoraagenzia.it)